



αSTEP AS AC入力

αSTEP ASC DC入力

5相 RK AC入力

5相 ユニット

2相 UMK

5相 CSK II

5相 Fine Step CFK II DC入力

5相 ユニット

2相 CSK

2相 モーター

5相 モーター

オプション

お使いになる前に

# 5相ステッピングモーターユニット UPK・Wシリーズ

## 関連情報

- 技術資料 .....H-1
- インフォメーション.....I-1

## 5相ステッピングモーターユニット

# UPK・Wシリーズ

5相ステッピングモーターと専用ドライバをワンパッケージでお届けするユニット品です。5相ステッピングモーターの持つ扱いやすさ、専用ドライバの操作性の良さで好評のステッピングモーターユニットです。



### 仕様と価格



●UPK54□のCSA規格については、ドライバのみの認定になります。

種類	取付角寸法 mm	片軸シャフト		両軸シャフト		基本 ステップ 角	励磁最大静止トルク (許容トルク)		電源入力 V	ローター慣性モーメント J		
		品名	定価	品名	定価		N·m	kgfcm		kg·m <sup>2</sup>	gfcms <sup>2</sup>	
標準タイプ	42	UPK543AW	74,500円	UPK543BW	74,750円	0.72°	0.13	1.3	AC100-115	35 × 10 <sup>-7</sup>	35	
		UPK544AW	74,600円	UPK544BW	74,850円	0.72°	0.18	1.8	AC100-115	54 × 10 <sup>-7</sup>	54	
		UPK545AW	75,200円	UPK545BW	75,500円	0.72°	0.24	2.4	AC100-115	68 × 10 <sup>-7</sup>	68	
	60	UPK564AW2	86,300円	UPK564BW2	86,600円	0.72°	0.42	4.2	AC100-115	175 × 10 <sup>-7</sup>	175	
		UPK566AW2	87,000円	UPK566BW2	87,300円	0.72°	0.83	8.3	AC100-115	280 × 10 <sup>-7</sup>	280	
		UPK569AW2	89,500円	UPK569BW2	89,850円	0.72°	1.66	16.6	AC100-115	560 × 10 <sup>-7</sup>	560	
		UPK564AJW	88,300円	UPK564BJW	88,600円	0.72°	0.42	4.2	AC200-230	175 × 10 <sup>-7</sup>	175	
		UPK566AJW	89,000円	UPK566BJW	89,300円	0.72°	0.83	8.3	AC200-230	280 × 10 <sup>-7</sup>	280	
		UPK569AJW	91,500円	UPK569BJW	91,850円	0.72°	1.66	16.6	AC200-230	560 × 10 <sup>-7</sup>	560	
	85	UPK596AW2	93,600円	UPK596BW2	94,000円	0.72°	2.1	21	AC100-115	1400 × 10 <sup>-7</sup>	1400	
		UPK599AW2	101,000円	UPK599BW2	101,700円	0.72°	4.1	41	AC100-115	2700 × 10 <sup>-7</sup>	2700	
		UPK5913AW2	111,000円	UPK5913BW2	112,000円	0.72°	6.3	63	AC100-115	4000 × 10 <sup>-7</sup>	4000	
		UPK596AJW	95,600円	UPK596BJW	96,000円	0.72°	2.1	21	AC200-230	1400 × 10 <sup>-7</sup>	1400	
		UPK599AJW	103,000円	UPK599BJW	103,700円	0.72°	4.1	41	AC200-230	2700 × 10 <sup>-7</sup>	2700	
		UPK5913AJW	113,000円	UPK5913BJW	114,000円	0.72°	6.3	63	AC200-230	4000 × 10 <sup>-7</sup>	4000	
	電磁ブレーキ付標準タイプ	42	UPK543AWM	92,500円	—	—	0.72°	0.13	1.3	AC100-115	50 × 10 <sup>-7</sup>	50
			UPK544AWM	92,600円	—	—	0.72°	0.18	1.8	AC100-115	69 × 10 <sup>-7</sup>	69
			UPK545AWM	93,200円	—	—	0.72°	0.24	2.4	AC100-115	83 × 10 <sup>-7</sup>	83
60		UPK564AWM	106,300円	—	—	0.72°	0.42	4.2	AC100-115	335 × 10 <sup>-7</sup>	335	
		UPK566AWM	107,000円	—	—	0.72°	0.83	8.3	AC100-115	440 × 10 <sup>-7</sup>	440	
		UPK569AWM	109,500円	—	—	0.72°	1.66	16.6	AC100-115	720 × 10 <sup>-7</sup>	720	
		UPK564AJWM	108,300円	—	—	0.72°	0.42	4.2	AC200-230	335 × 10 <sup>-7</sup>	335	
		UPK566AJWM	109,000円	—	—	0.72°	0.83	8.3	AC200-230	440 × 10 <sup>-7</sup>	440	
		UPK569AJWM	111,500円	—	—	0.72°	1.66	16.6	AC200-230	720 × 10 <sup>-7</sup>	720	
85		UPK596AWM	115,600円	—	—	0.72°	2.1	21	AC100-115	2470 × 10 <sup>-7</sup>	2470	
		UPK599AWM	123,000円	—	—	0.72°	4.1	41	AC100-115	3770 × 10 <sup>-7</sup>	3770	
		UPK5913AWM	133,000円	—	—	0.72°	6.3	63	AC100-115	5070 × 10 <sup>-7</sup>	5070	
		UPK596AJWM	117,600円	—	—	0.72°	2.1	21	AC200-230	2470 × 10 <sup>-7</sup>	2470	
		UPK599AJWM	125,000円	—	—	0.72°	4.1	41	AC200-230	3770 × 10 <sup>-7</sup>	3770	
		UPK5913AJWM	135,000円	—	—	0.72°	6.3	63	AC200-230	5070 × 10 <sup>-7</sup>	5070	
高速タイプ		60	UPK569AHW2	105,500円	UPK569BHW2	105,850円	0.72°	1.66	16.6	AC100-115	560 × 10 <sup>-7</sup>	560
			UPK596AHW2	109,600円	UPK596BHW2	110,000円	0.72°	2.1	21	AC100-115	1400 × 10 <sup>-7</sup>	1400
		85	UPK599AHW2	117,000円	UPK599BHW2	117,700円	0.72°	4.1	41	AC100-115	2700 × 10 <sup>-7</sup>	2700
	UPK5913AHW2		127,000円	UPK5913BHW2	128,000円	0.72°	6.3	63	AC100-115	4000 × 10 <sup>-7</sup>	4000	
高速タイプ 電磁 ブレーキ付	60	UPK569AHWM	126,500円	—	—	0.72°	1.66	16.6	AC100-115	720 × 10 <sup>-7</sup>	720	
		UPK596AHWM	132,600円	—	—	0.72°	2.1	21	AC100-115	2470 × 10 <sup>-7</sup>	2470	
		UPK599AHWM	140,000円	—	—	0.72°	4.1	41	AC100-115	3770 × 10 <sup>-7</sup>	3770	
高速タイプ	85	UPK5913AHWM	150,000円	—	—	0.72°	6.3	63	AC100-115	5070 × 10 <sup>-7</sup>	5070	

●取付角寸法により認定状況が異なります。詳しくは、規格認定品一覧 I-16ページをご覧ください。

種類	取付角 寸法 mm	片軸シャフト		両軸シャフト		基本 ステップ 角	励磁最大静止トルク (許容トルク)		電源入力 V	ローター慣性モーメント J		
		品名	定価	品名	定価		N・m	kgfcm		kg・m <sup>2</sup>	gfcm <sup>2</sup>	
T H キヤードタイプ	42	UPK543AW-T3.6	87,000円	UPK543BW-T3.6	87,250円	0.2°	0.35	3.5	AC100-115	35 × 10 <sup>-7</sup>	35	
		UPK543AW-T7.2	87,000円	UPK543BW-T7.2	87,250円	0.1°	0.7	7	AC100-115	35 × 10 <sup>-7</sup>	35	
		UPK543AW-T10	88,400円	UPK543BW-T10	88,650円	0.072°	1	10	AC100-115	35 × 10 <sup>-7</sup>	35	
		UPK543AW-T20	88,400円	UPK543BW-T20	88,650円	0.036°	1.5	15	AC100-115	35 × 10 <sup>-7</sup>	35	
		UPK543AW-T30	88,400円	UPK543BW-T30	88,650円	0.024°	1.5	15	AC100-115	35 × 10 <sup>-7</sup>	35	
	60	UPK564AW-T3.6	100,200円	UPK564BW-T3.6	100,500円	0.2°	1.25	12.5	AC100-115	175 × 10 <sup>-7</sup>	175	
		UPK564AW-T7.2	100,200円	UPK564BW-T7.2	100,500円	0.1°	2.5	25	AC100-115	175 × 10 <sup>-7</sup>	175	
		UPK564AW-T10	101,600円	UPK564BW-T10	101,900円	0.072°	3	30	AC100-115	175 × 10 <sup>-7</sup>	175	
		UPK564AW-T20	101,600円	UPK564BW-T20	101,900円	0.036°	3.5	35	AC100-115	175 × 10 <sup>-7</sup>	175	
		UPK564AW-T30	101,600円	UPK564BW-T30	101,900円	0.024°	4	40	AC100-115	175 × 10 <sup>-7</sup>	175	
		UPK564AJW-T3.6	102,200円	UPK564BJW-T3.6	102,500円	0.2°	1.25	12.5	AC200-230	175 × 10 <sup>-7</sup>	175	
		UPK564AJW-T7.2	102,200円	UPK564BJW-T7.2	102,500円	0.1°	2.5	25	AC200-230	175 × 10 <sup>-7</sup>	175	
		UPK564AJW-T10	103,600円	UPK564BJW-T10	103,900円	0.072°	3	30	AC200-230	175 × 10 <sup>-7</sup>	175	
		UPK564AJW-T20	103,600円	UPK564BJW-T20	103,900円	0.036°	3.5	35	AC200-230	175 × 10 <sup>-7</sup>	175	
	UPK564AJW-T30	103,600円	UPK564BJW-T30	103,900円	0.024°	4	40	AC200-230	175 × 10 <sup>-7</sup>	175		
	90	UPK596AW-T3.6	109,800円	UPK596BW-T3.6	110,200円	0.2°	4.5	45	AC100-115	1400 × 10 <sup>-7</sup>	1400	
		UPK596AW-T7.2	109,800円	UPK596BW-T7.2	110,200円	0.1°	9	90	AC100-115	1400 × 10 <sup>-7</sup>	1400	
		UPK596AW-T10	111,200円	UPK596BW-T10	111,600円	0.072°	9	90	AC100-115	1400 × 10 <sup>-7</sup>	1400	
		UPK596AW-T20	111,200円	UPK596BW-T20	111,600円	0.036°	12	120	AC100-115	1400 × 10 <sup>-7</sup>	1400	
		UPK596AW-T30	111,200円	UPK596BW-T30	111,600円	0.024°	12	120	AC100-115	1400 × 10 <sup>-7</sup>	1400	
		UPK596AJW-T3.6	111,800円	UPK596BJW-T3.6	112,200円	0.2°	4.5	45	AC200-230	1400 × 10 <sup>-7</sup>	1400	
		UPK596AJW-T7.2	111,800円	UPK596BJW-T7.2	112,200円	0.1°	9	90	AC200-230	1400 × 10 <sup>-7</sup>	1400	
		UPK596AJW-T10	113,200円	UPK596BJW-T10	113,600円	0.072°	9	90	AC200-230	1400 × 10 <sup>-7</sup>	1400	
		UPK596AJW-T20	113,200円	UPK596BJW-T20	113,600円	0.036°	12	120	AC200-230	1400 × 10 <sup>-7</sup>	1400	
UPK596AJW-T30		113,200円	UPK596BJW-T30	113,600円	0.024°	12	120	AC200-230	1400 × 10 <sup>-7</sup>	1400		
P L キヤードタイプ	42	UPK545AW-P5	100,200円	UPK545BW-P5	100,500円	0.144°	1	10	AC100-115	68 × 10 <sup>-7</sup>	68	
		UPK545AW-P7.2	100,200円	UPK545BW-P7.2	100,500円	0.1°	1.5	15	AC100-115	68 × 10 <sup>-7</sup>	68	
		UPK545AW-P10	100,200円	UPK545BW-P10	100,500円	0.072°	1.5	15	AC100-115	68 × 10 <sup>-7</sup>	68	
		UPK543AW-P25	103,500円	UPK543BW-P25	103,750円	0.0288°	2.5	25	AC100-115	35 × 10 <sup>-7</sup>	35	
		UPK543AW-P36	103,500円	UPK543BW-P36	103,750円	0.02°	3	30	AC100-115	35 × 10 <sup>-7</sup>	35	
		UPK543AW-P50	103,500円	UPK543BW-P50	103,750円	0.0144°	3	30	AC100-115	35 × 10 <sup>-7</sup>	35	
	60	UPK566AW-P5	120,000円	UPK566BW-P5	120,300円	0.144°	3.5	35	AC100-115	280 × 10 <sup>-7</sup>	280	
		UPK566AW-P7.2	120,000円	UPK566BW-P7.2	120,300円	0.1°	4	40	AC100-115	280 × 10 <sup>-7</sup>	280	
		UPK566AW-P10	120,000円	UPK566BW-P10	120,300円	0.072°	5	50	AC100-115	280 × 10 <sup>-7</sup>	280	
		UPK564AW-P25	134,700円	UPK564BW-P25	135,000円	0.0288°	8	80	AC100-115	175 × 10 <sup>-7</sup>	175	
		UPK564AW-P36	134,700円	UPK564BW-P36	135,000円	0.02°	8	80	AC100-115	175 × 10 <sup>-7</sup>	175	
		UPK564AW-P50	134,700円	UPK564BW-P50	135,000円	0.0144°	8	80	AC100-115	175 × 10 <sup>-7</sup>	175	
		UPK566AJW-P5	122,000円	UPK566BJW-P5	122,300円	0.144°	3.5	35	AC200-230	280 × 10 <sup>-7</sup>	280	
		UPK566AJW-P7.2	122,000円	UPK566BJW-P7.2	122,300円	0.1°	4	40	AC200-230	280 × 10 <sup>-7</sup>	280	
		UPK566AJW-P10	122,000円	UPK566BJW-P10	122,300円	0.072°	5	50	AC200-230	280 × 10 <sup>-7</sup>	280	
		UPK564AJW-P25	136,700円	UPK564BJW-P25	137,000円	0.0288°	8	80	AC200-230	175 × 10 <sup>-7</sup>	175	
		UPK564AJW-P36	136,700円	UPK564BJW-P36	137,000円	0.02°	8	80	AC200-230	175 × 10 <sup>-7</sup>	175	
		UPK564AJW-P50	136,700円	UPK564BJW-P50	137,000円	0.0144°	8	80	AC200-230	175 × 10 <sup>-7</sup>	175	
		90	UPK599AW-P5	141,900円	UPK599BW-P5	142,600円	0.144°	14	140	AC100-115	2700 × 10 <sup>-7</sup>	2700
			UPK599AW-P7.2	141,900円	UPK599BW-P7.2	142,600円	0.1°	20	200	AC100-115	2700 × 10 <sup>-7</sup>	2700
	UPK599AW-P10		141,900円	UPK599BW-P10	142,600円	0.072°	20	200	AC100-115	2700 × 10 <sup>-7</sup>	2700	
	UPK596AW-P25		153,000円	UPK596BW-P25	153,400円	0.0288°	37	370	AC100-115	1400 × 10 <sup>-7</sup>	1400	
	UPK596AW-P36		153,000円	UPK596BW-P36	153,400円	0.02°	37	370	AC100-115	1400 × 10 <sup>-7</sup>	1400	
	UPK596AW-P50		153,000円	UPK596BW-P50	153,400円	0.0144°	37	370	AC100-115	1400 × 10 <sup>-7</sup>	1400	
	UPK599AJW-P5		143,900円	UPK599BJW-P5	144,600円	0.144°	14	140	AC200-230	2700 × 10 <sup>-7</sup>	2700	
	UPK599AJW-P7.2		143,900円	UPK599BJW-P7.2	144,600円	0.1°	20	200	AC200-230	2700 × 10 <sup>-7</sup>	2700	
	UPK599AJW-P10		143,900円	UPK599BJW-P10	144,600円	0.072°	20	200	AC200-230	2700 × 10 <sup>-7</sup>	2700	
	UPK596AJW-P25		155,000円	UPK596BJW-P25	155,400円	0.0288°	37	370	AC200-230	1400 × 10 <sup>-7</sup>	1400	
	UPK596AJW-P36	155,000円	UPK596BJW-P36	155,400円	0.02°	37	370	AC200-230	1400 × 10 <sup>-7</sup>	1400		
	UPK596AJW-P50	155,000円	UPK596BJW-P50	155,400円	0.0144°	37	370	AC200-230	1400 × 10 <sup>-7</sup>	1400		

●取付角寸法により認定状況が異なります。詳しくは、規格認定品一覧 I-17ページをご覧ください。

種類	取付角寸法 mm	片軸シャフト		両軸シャフト		基本ステップ角	励磁最大静止トルク (許容トルク)		電源入力 V	ローター慣性モーメント J	
		品名	定価	品名	定価		N·m	kgfcm		kg·m <sup>2</sup>	gfc <sup>2</sup>
P N キヤードタイプ	60	UPK566AW-N5	135,000円	UPK566BW-N5	135,300円	0.144°	3.5	35	AC100-115	280×10 <sup>-7</sup>	280
		UPK566AW-N7.2	135,000円	UPK566BW-N7.2	135,300円	0.1°	3.5	35	AC100-115	280×10 <sup>-7</sup>	280
		UPK566AW-N10	135,000円	UPK566BW-N10	135,300円	0.072°	3.5	35	AC100-115	280×10 <sup>-7</sup>	280
		UPK564AW-N25	149,700円	UPK564BW-N25	150,000円	0.0288°	6	60	AC100-115	175×10 <sup>-7</sup>	175
		UPK564AW-N36	149,700円	UPK564BW-N36	150,000円	0.02°	6	60	AC100-115	175×10 <sup>-7</sup>	175
		UPK564AW-N50	149,700円	UPK564BW-N50	150,000円	0.0144°	6	60	AC100-115	175×10 <sup>-7</sup>	175
		UPK566AJW-N5	137,000円	UPK566BJW-N5	137,300円	0.144°	3.5	35	AC200-230	280×10 <sup>-7</sup>	280
		UPK566AJW-N7.2	137,000円	UPK566BJW-N7.2	137,300円	0.1°	3.5	35	AC200-230	280×10 <sup>-7</sup>	280
		UPK566AJW-N10	137,000円	UPK566BJW-N10	137,300円	0.072°	3.5	35	AC200-230	280×10 <sup>-7</sup>	280
		UPK564AJW-N25	151,700円	UPK564BJW-N25	152,000円	0.0288°	6	60	AC200-230	175×10 <sup>-7</sup>	175
		UPK564AJW-N36	151,700円	UPK564BJW-N36	152,000円	0.02°	6	60	AC200-230	175×10 <sup>-7</sup>	175
		UPK564AJW-N50	151,700円	UPK564BJW-N50	152,000円	0.0144°	6	60	AC200-230	175×10 <sup>-7</sup>	175
ハ ー モ ニ ッ ク キ ャ ー ド タ イ プ	42	UPK543AW-H50	124,600円	UPK543BW-H50	124,850円	0.0144°	2.5	25	AC100-115	52×10 <sup>-7</sup>	52
		UPK543AW-H100	124,600円	UPK543BW-H100	124,850円	0.0072°	4	40	AC100-115	52×10 <sup>-7</sup>	52
	60	UPK564AW-H50	165,300円	UPK564BW-H50	165,600円	0.0144°	5.5	55	AC100-115	210×10 <sup>-7</sup>	210
		UPK564AW-H100	165,300円	UPK564BW-H100	165,600円	0.0072°	8	80	AC100-115	210×10 <sup>-7</sup>	210
		UPK564AJW-H50	167,300円	UPK564BJW-H50	167,600円	0.0144°	5.5	55	AC200-230	210×10 <sup>-7</sup>	210
		UPK564AJW-H100	167,300円	UPK564BJW-H100	167,600円	0.0072°	8	80	AC200-230	210×10 <sup>-7</sup>	210
	90	UPK596AW-H50	206,600円	UPK596BW-H50	207,000円	0.0144°	25	250	AC100-115	1600×10 <sup>-7</sup>	1600
		UPK596AW-H100	206,600円	UPK596BW-H100	207,000円	0.0072°	37	370	AC100-115	1600×10 <sup>-7</sup>	1600
		UPK596AJW-H50	208,600円	UPK596BJW-H50	209,000円	0.0144°	25	250	AC200-230	1600×10 <sup>-7</sup>	1600
		UPK596AJW-H100	208,600円	UPK596BJW-H100	209,000円	0.0072°	37	370	AC200-230	1600×10 <sup>-7</sup>	1600

●取付角寸法により認定状況が異なります。詳しくは、規格認定品一覧 I-16、17ページをご覧ください。

■外形図 (単位mm)

●モーター部

◇標準タイプ・高速タイプ

□42mm

品名	モーター部 品名	L1	L2	質量 (kg)	CAD
UPK543AW	PK543AW	33	—	0.25	B001
UPK543BW	PK543BW		48		
UPK544AW	PK544AW	39	—	0.3	B002
UPK544BW	PK544BW		54		
UPK545AW	PK545AW	47	—	0.4	B003
UPK545BW	PK545BW		62		

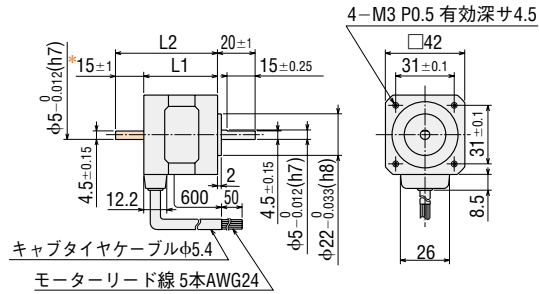

\*両軸シャフトのフライスカット部の長さは15±0.25です。

□60mm

品名	モーター部 品名	L1	L2	質量 (kg)	CAD
UPK564AW2	PK564AW	48.5	—	0.6	B004
UPK564AJW			69.5		
UPK564BW2			—		
UPK566AW2	PK566AW	59.5	—	0.8	B005
UPK566AJW			80.5		
UPK566BW2	PK566BW	89	—	1.3	B006
UPK566BJW			110		
UPK569AW2			—		
UPK569AJW	PK569AW	89	—	1.3	B006
UPK569BW2			110		
UPK569BJW	PK569BW	89	—	1.3	B006
UPK569AHW2			110		
UPK569BHW2	PK569BHW	89	110	1.3	B006

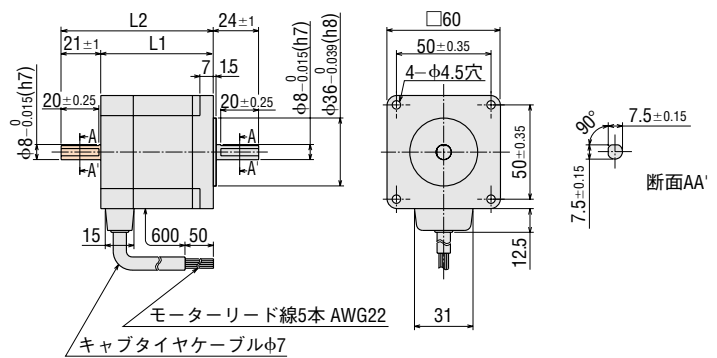

●この外形図は両軸シャフトのものです。片軸シャフトの場合、色部分のシャフトはありません。

□85mm

品名	モーター部品名	L1	L2	質量(kg)	CAD
UPK596AW2	PK596AW	68	—	1.7	B007
UPK596AJW			—		
UPK596BW2			100		
UPK596BJW	PK596BW	98	—	2.8	B008
UPK599AW2			—		
UPK599AJW			130		
UPK599BW2	PK599BW	128	—	3.8	B009
UPK5913AW2			—		
UPK5913AJW			160		
UPK5913BW2	PK5913AW	68	—	1.7	B007
UPK596AHW2			—		
UPK596BHW2			100		
UPK599AHW2	PK599AHW	98	—	2.8	B008
UPK599BHW2			—		
UPK5913AHW2			130		
UPK5913BHW2	PK5913AHW	128	—	3.8	B009
UPK5913BHW2			—		
UPK5913BHW2			160		

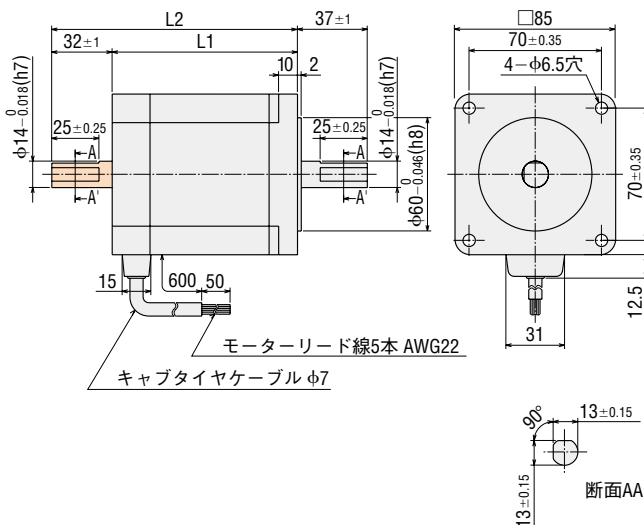

●この外形図は両軸シャフトのものです。片軸シャフトの場合、色部分のシャフトはありません。

◇電磁ブレーキ付標準タイプ・高速タイプ

□42mm

品名	モーター部品名	L	質量(kg)	CAD
UPK543AWM	PK543AWM	63	0.37	B180
UPK544AWM	PK544AWM	69	0.42	B181
UPK545AWM	PK545AWM	77	0.52	B182

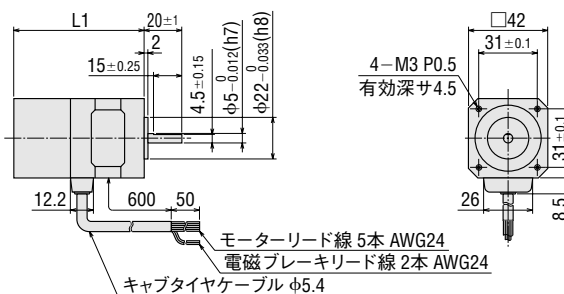

□60mm

品名	モーター部品名	L	質量(kg)	CAD	
UPK564AWM	PK564AWM	88.5	0.9	B014	
UPK564AJWM					—
UPK566AWM					99.5
UPK566AJWM	PK566AWM	99.5	1.1	B015	
UPK569AWM					—
UPK569AJWM					129
UPK569AHWM	PK569AHWM	—	1.6	B016	

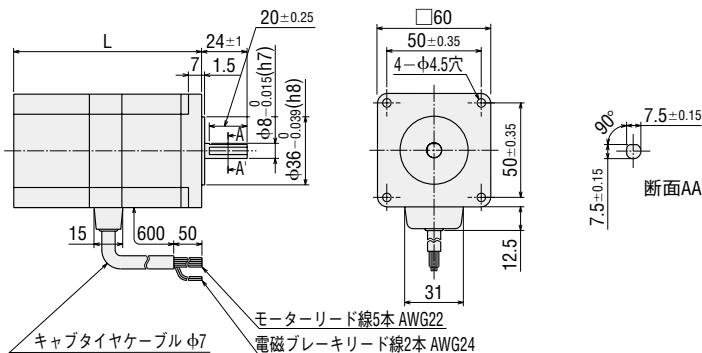

□85mm

品名	モーター部品名	L	質量(kg)	CAD	
UPK596AWM	PK596AWM	119	2.4	B017	
UPK596AJWM					—
UPK599AWM					149
UPK599AJWM	PK599AWM	149	3.5	B018	
UPK5913AWM					—
UPK5913AJWM					179
UPK596AHWM	PK596AHWM	119	2.4	B017	
UPK599AHWM					—
UPK5913AHWM					179

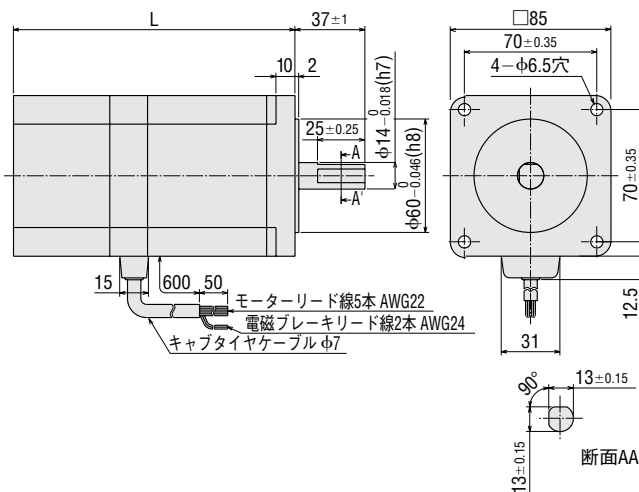

◆THギヤードタイプ

□42mm

品名	モーター部 品名	質量 (kg)	CAD
UPK543AW-T□	PK543AW-T□	0.35	B183
UPK543BW-T□	PK543BW-T□		

●品名の□には減速比の値**3.6、7.2、10、20、30**が入ります。

●付属品  
取付ねじ

M4 P0.7 長さ10…4本

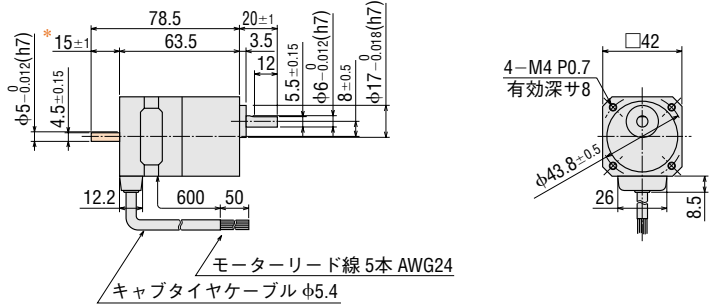

\*両軸シャフトのフライスカット部の長さは15±0.25です。

□60mm

品名	モーター部 品名	質量 (kg)	CAD
UPK564AW-T□	PK564AW-T□	0.95	B187
UPK564AJW-T□			
UPK564BW-T□	PK564BW-T□	0.95	B187
UPK564BJW-T□			

●品名の□には減速比の値**3.6、7.2、10、20、30**が入ります。

●付属品  
取付ねじ

M4 P0.7 長さ18…4本

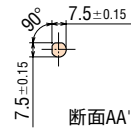
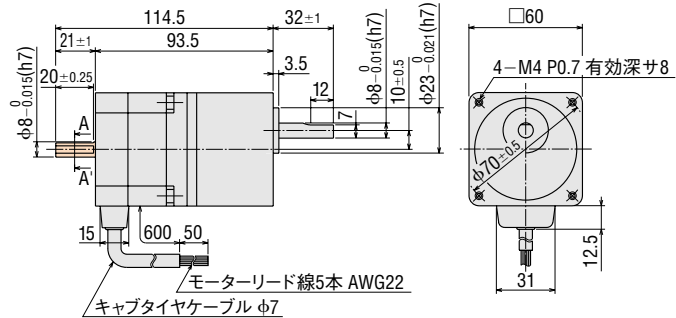

□90mm

品名	モーター部 品名	質量 (kg)	CAD
UPK596AW-T□	PK596AW-T□	2.85	B188
UPK596AJW-T□			
UPK596AW-T□	PK596AW1-T□		
UPK596AJW-T□			
UPK596BW-T□	PK596BW-T□		
UPK596BJW-T□			
UPK596BW-T□	PK596BW1-T□		

●品名の□には減速比の値**3.6、7.2**が、□には**10、20、30**が入ります。

●付属品  
取付ねじ

M8 P1.25 長さ18…4本

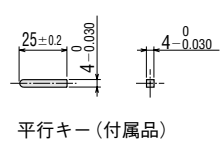
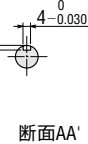
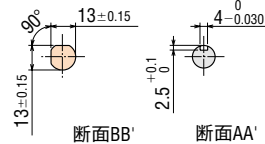
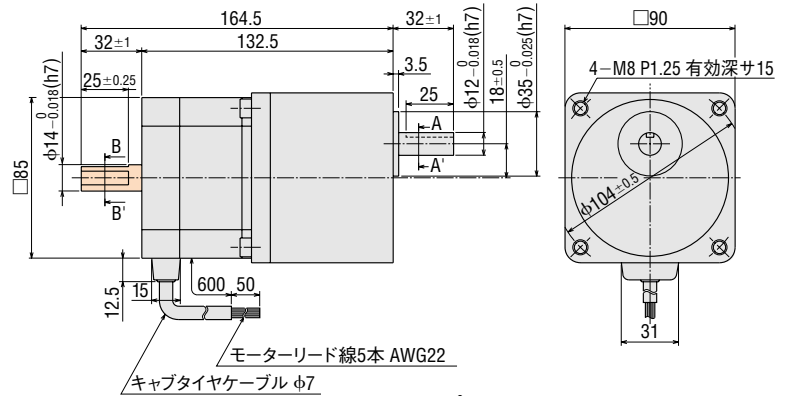

●この外形図は両軸シャフトのものです。片軸シャフトの場合、□色部分のシャフトはありません。

◆PLギヤードタイプ

□42mm

品名	モーター部品名	L1	L2	質量 (kg)	CAD
UPK545AW-P	PK545AW-P	74.5	—	0.58	B184
UPK545BW-P	PK545BW-P		89.5		
UPK543AW-P	PK543AW-P	84	—	0.55	B185
UPK543BW-P	PK543BW-P		99		

●付属品

取付ねじ

M4 P0.7 長さ10…4本

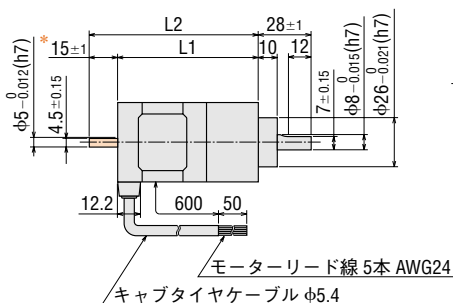

\*両軸シャフトのフライスカットの長さは15±0.25です。

□60mm

品名	モーター部品名	L1	L2	質量 (kg)	CAD
UPK566AW-P	PK566AW-P	94.5	—	1.3	B149
UPK566AJW-P	PK566AJW-P		115.5		
UPK566BJW-P	PK566BW-P	108.5	—	1.4	B150
UPK564AW-P	PK564AW-P				
UPK564AJW-P	PK564AJW-P				
UPK564BJW-P	PK564BW-P				

●付属品

取付ねじ

M5 P0.8 長さ16…4本

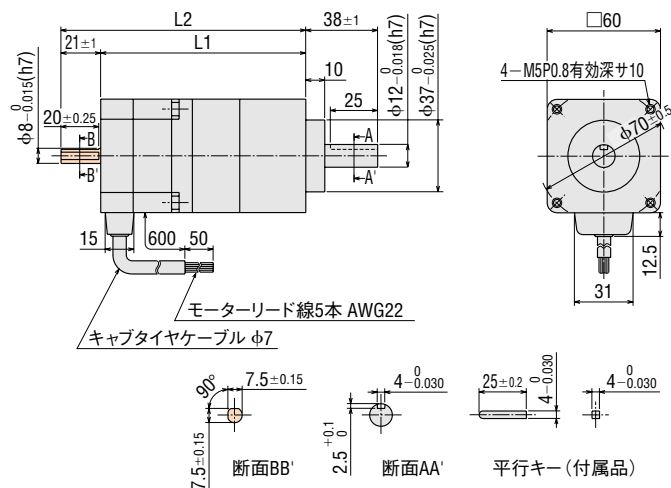

□90mm

品名	モーター部品名	L1	L2	質量 (kg)	CAD
UPK599AW-P	PK599AW-P	145	—	4.4	B151
UPK599AJW-P	PK599AJW-P		177		
UPK599BW-P	PK599BW-P	151	—	4.2	B152
UPK599BJW-P	PK599BJW-P				
UPK596AW-P	PK596AW-P				
UPK596AJW-P	PK596AJW-P				

●付属品

取付ねじ

M8 P1.25 長さ18…4本

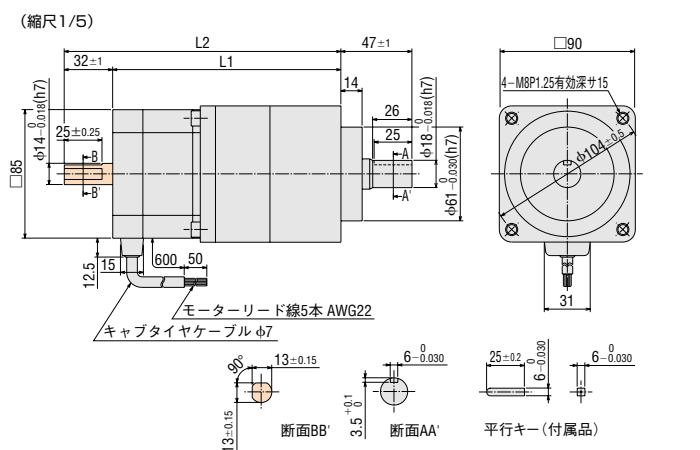

◆PNギヤードタイプ

□60mm

品名	モーター部品名	L1	L2	質量 (kg)	CAD
UPK566AW-N	PK566AW-N	103.5	—	1.5	B190
UPK566AJW-N	PK566AJW-N		124.5		
UPK566BJW-N	PK566BW-N	108.5	—	1.5	B191
UPK564AW-N	PK564AW-N				
UPK564AJW-N	PK564AJW-N				
UPK564BJW-N	PK564BW-N				

●付属品

取付ねじ

M5 P0.8 長さ16…4本

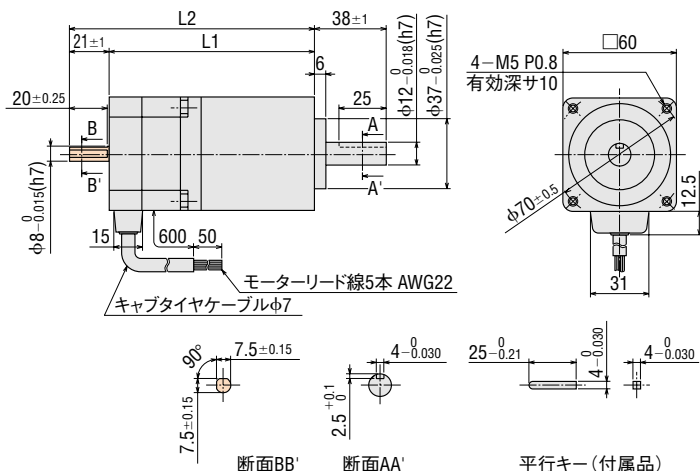

●品名の□には減速比の値5、7.2、10が、□には25、36、50が入ります。

●この外形図は両軸シャフトのものです。片軸シャフトの場合、

色部分のシャフトはありません。

αSTEP AC入力

αSTEP DC入力

5相 RK

5相 ユニット AC入力

2相 UMK

5相 CSK II

5相 Fine Step CFK II DC入力

5相 ユニット

2相 CSK

2相 モーター

5相 モーター

オプション

お使いになる前に

◇ハーモニックギヤードタイプ

□42mm

品名	モーター部 品名	質量 (kg)	CAD
UPK543AW-H□	PK543AW1-H□	0.52	B186
UPK543BW-H□	PK543BW1-H□		

●品名の□には減速比の値50、100が入ります。

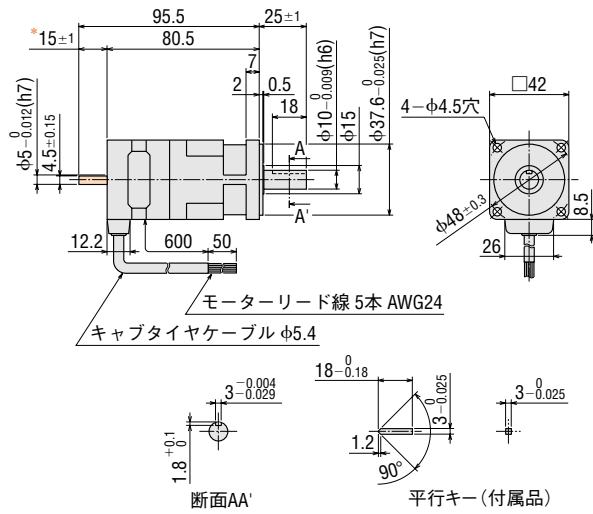

\*両軸シャフトのフライスカット部の長さは15±0.25です。

□60mm

品名	モーター部 品名	質量 (kg)	CAD
UPK564AW-H□	PK564AW2-H□	1.2	B135
UPK564AJW-H□			
UPK564BW-H□	PK564BW2-H□		
UPK564BJW-H□			

●品名の□には減速比の値50、100が入ります。

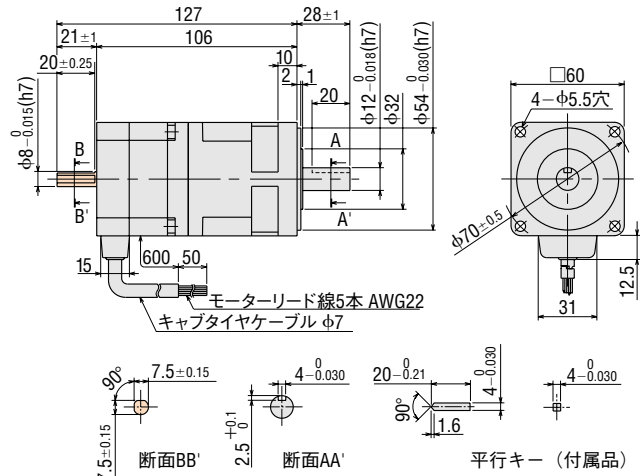

□90mm

品名	モーター部 品名	質量 (kg)	CAD
UPK596AW-H□	PK596AW1-H□	3.7	B136
UPK596AJW-H□			
UPK596BW-H□	PK596BW1-H□		
UPK596BJW-H□			

●品名の□には減速比の値50、100が入ります。

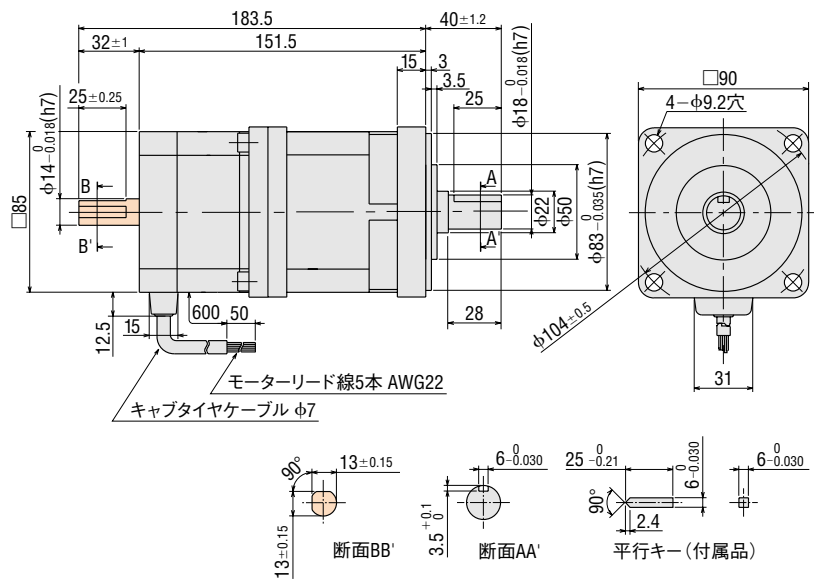

●この外形図は両軸シャフトのものです。片軸シャフトの場合、□色部分のシャフトはありません。

●ドライバ部  
◇単相100V-115V入力  
標準タイプ、電磁ブレーキ付標準タイプ、ギヤードタイプ用

ドライバ部 品名：UDK5107NW2、  
UDK5114NW2、  
UDK5107NW2-M、  
UDK5114NW2-M

質量：0.95kg CAD B174

●付属品  
制御入出力用コネクタ  
ケース：54331-1201 (MOLEX)  
コネクタ：54306-2011 (MOLEX)

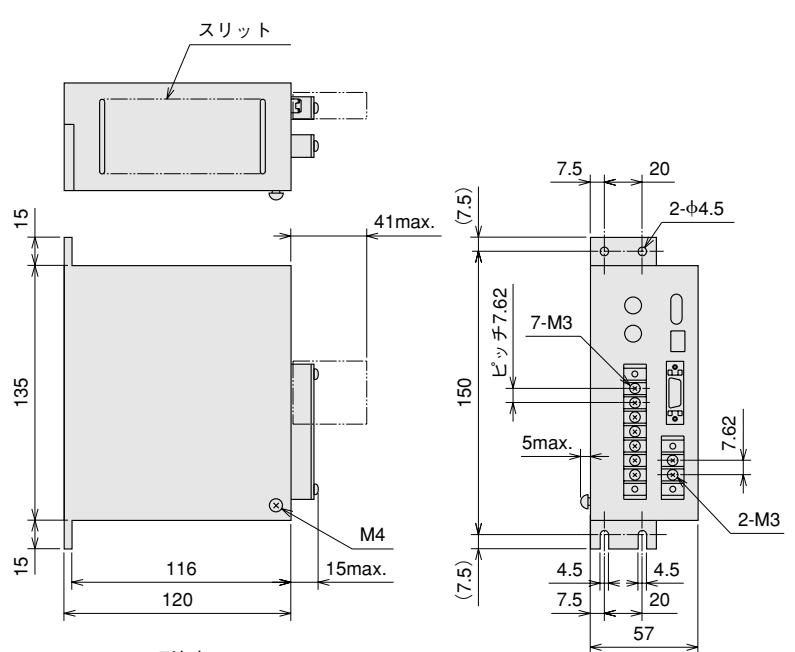

◇単相200V-230V入力  
標準タイプ、電磁ブレーキ付標準タイプ、ギヤードタイプ用

ドライバ部 品名：UDK5214NW、  
UDK5214NW-M

質量：0.95kg CAD B189

●付属品  
制御入出力用コネクタ  
ケース：54331-1201 (MOLEX)  
コネクタ：54306-2011 (MOLEX)

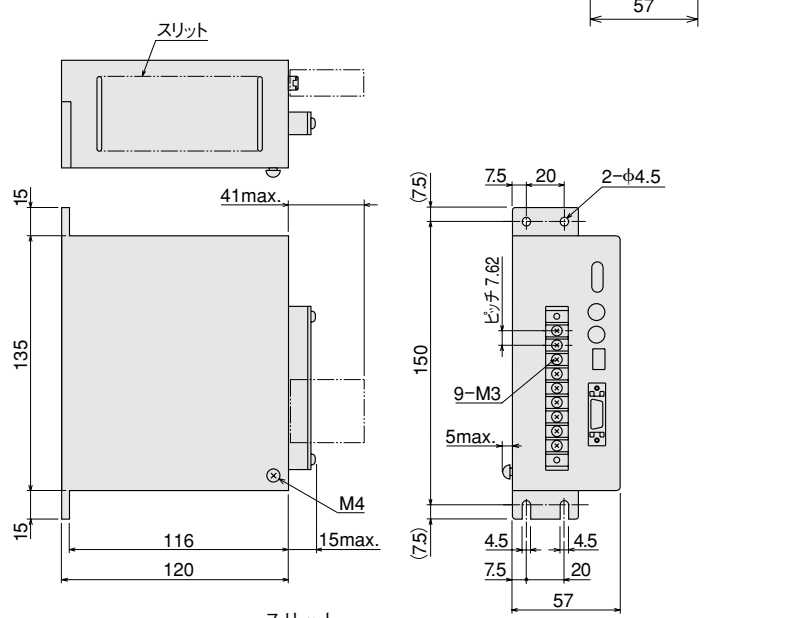

◇単相100V-115V入力  
高速タイプ、電磁ブレーキ付高速タイプ用

ドライバ部 品名：UDK5128NW2、  
UDK5128NW2-M

質量：1.1kg CAD B175

●付属品  
制御入出力用コネクタ  
ケース：54331-1201 (MOLEX)  
コネクタ：54306-2011 (MOLEX)

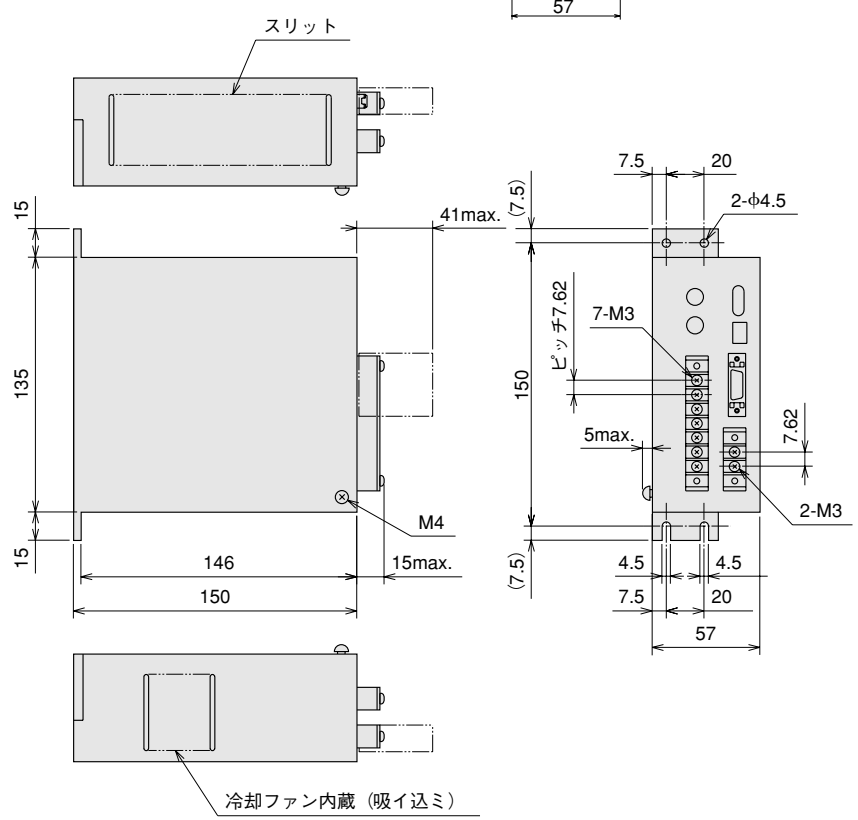

## ■ 接続図

### ● 単相100V-115V入力

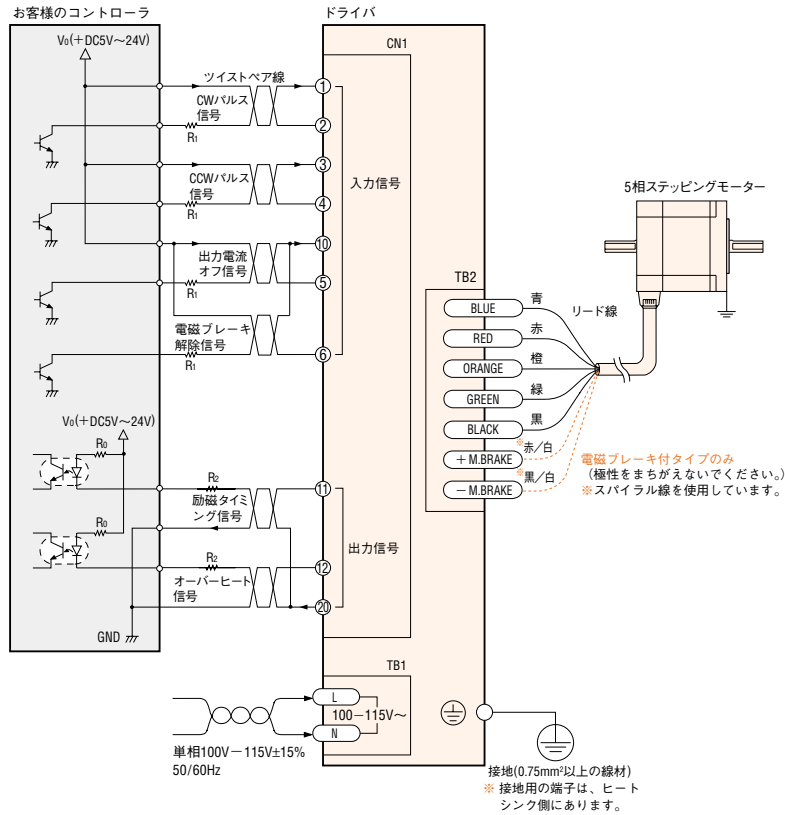

### ● 単相200V-230V入力

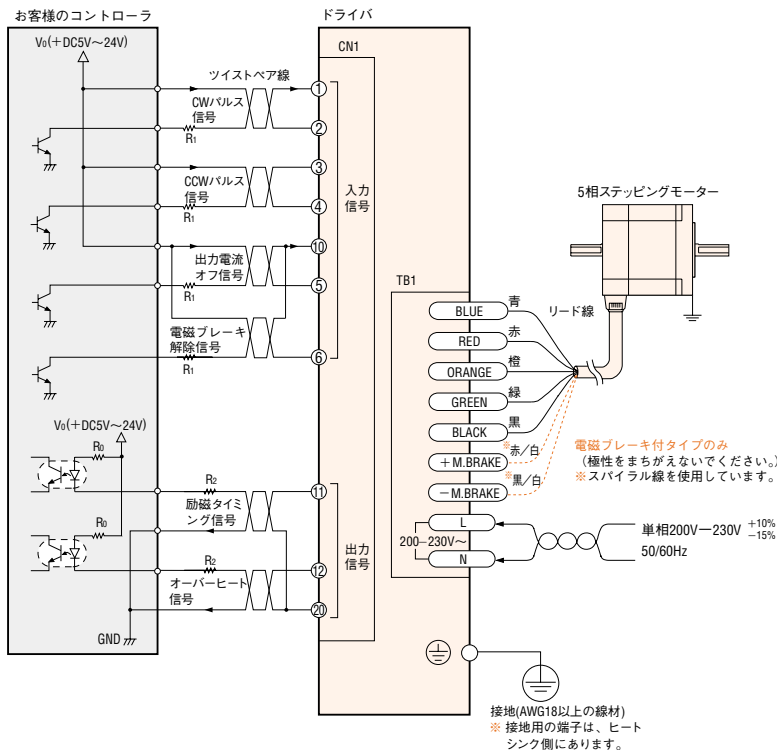

## ◇ 入出力信号の接続について

### [入力信号の接続について]

VoはDC5V以上、DC24V以下としてください。  
Vo=DC5Vのときには外部抵抗R1は不要です。  
VoがDC5Vを超えるときには、外部抵抗R1を接続して、  
入力電流が10~20mAとなるようにしてください。

### [出力信号の接続について]

VoはDC5V以上、DC24V以下としてください。また、  
電流値は10mA以下としてください。  
10mAを超えるときは、外部抵抗R2を接続してください。

## ◇ 電源について

電源電圧は単相100Vから115V、200Vから230V、  
50/60Hzでお使いください。  
また、電源入力電流を十分供給できる電源を用意して  
ください。

電源容量が不足しているときには、モーターの出力低下  
によって次のような異常が発生することがあります。

- 高速運転時にモーターが正常に回転しない(トルク不足)
- モーターの立ち上がり、立ち下がりが遅い

## △ 注意

L(ライプ/相線)側とN(ニュートラル/中性線)側の  
両方の電源ラインにヒューズが入っています。電源投入  
後において、ドライバーの電源入力LEDが点灯しない  
場合、N(ニュートラル/中性線)側のヒューズだけが  
切れている場合があります。

L(ライプ/相線)側の電源ラインは高電圧が印加され  
た状態ですので、感電のおそれがあります。すみやかに  
電源を切り、修理依頼をおこなってください。

## ◇ 配線上的ご注意

- 信号ラインはツイストペア線(AWG24以上)を使用し、  
2m以内としてください。
- パルスラインが長くなるほど、伝送できる最大周波  
数が低下しますのでご注意ください。  
→ 技術資料 H-45ページ
- モーターライン(延長の場合)、電源ラインには  
AWG20以上の線材を、アースラインにはAWG18以上  
の線材をご使用ください。
- ドライバおよびコントローラの接地は、ワンポイント  
接地をしてください。
- 信号ラインはパワーライン(電源ライン、モーター  
ライン)から10cm以上離して配線してください。また  
信号ラインをパワーラインと同一のダクト配管内  
を通したり一緒に結束しないでください。  
※コントローラの信号出力部には、オープンコレクタ  
トランジスタ(シンクタイプ)をお使いください。

## ◇ 適用圧着端子

- 絶縁付丸型端子

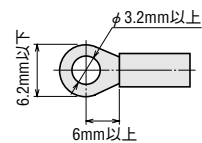

※圧着端子は付属品ではありませんので、別途ご用意  
ください。